

針葉樹合板再生家具の最近の納品例

我が社のプレカット工場の床下地厚物合板の端材等を再利用して製作すること目指しております。
今まで、テーブル関係がほとんどでしたが、今回洗面台に使用してみました。

検討事項1 . ボウル穴あけ時等の合板の平行方向の割れ防止に t5.5mm のシナ合板を裏貼りして対応する。

検討事項2 . 耐水性の対する処理については通常ウレタンクリアー塗装にて主にテーブルなど仕上げてきましたが、今回さらに、ガラス塗料のグラノールを上塗りして耐水性、汚れ止めとしました。

あくまでも、小口面の合板の平行柄面はワイドサンダーで仕上げてても凹凸面が出てきます。そこをウレタン塗装で仕上げて多少の凹凸を緩和します。

ウレタン塗装は多少厚めになります。そして、グラノールを薄く塗って仕上げます。(グラノールの厚塗りは、割れが発生しやすくなります。)

カウンター-天板、板脚の製作

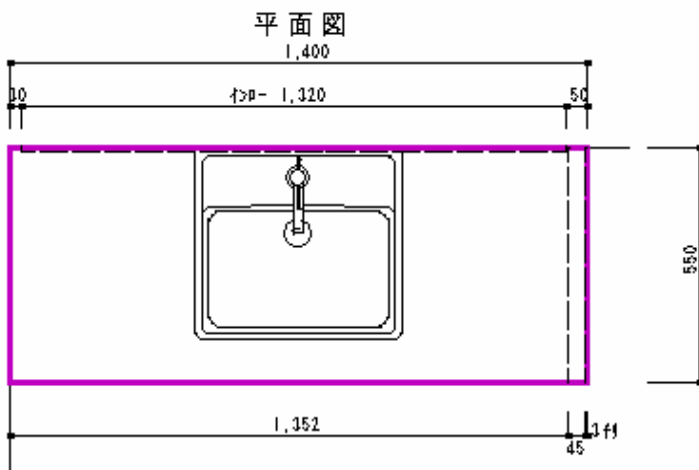

仕様

天板、側板：ラー合板平行柄

裏貼りシナ合板 t5.5

塗装：ウレタンクリアー、最終ガラス塗料グラノール

レバー：接合部加工あり

ボウル：INAX GL533A

ボウル位置、排水管については現場状況と異なる。

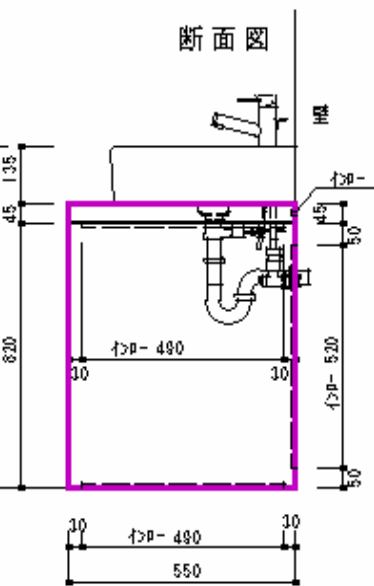
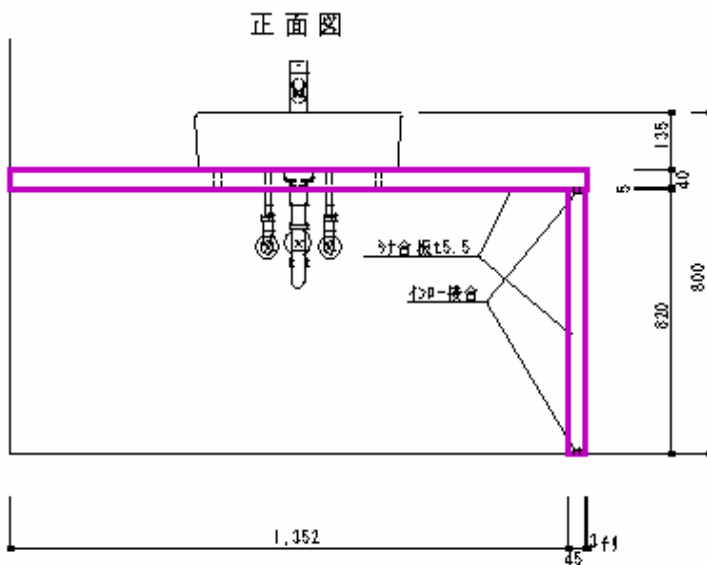

株式会社 マルイ 家具部
平成21年3月23日



味のある平行柄が楽しめます。



内側のシナ合板が見えます。
小口の合板の板目が見え、粗き風の
味わいもあります。

次に店舗のテーブルです。静岡県三島市の甘味処“ 水月 ”様です。



最後に ブロックのインテリア部材としての意匠例です。
このブロックは約 100 * 100 * t40 です。
羽目板、壁のアクセントに如何でしょうか？。
使い方次第では、CD スタンドにも応用出来ると思います。
さらに、テーブルの天板意匠として使用し、ガラストップにて使用したらどうでしょうか。
今のところ、その程度しか浮かびません。
何か、ご提案ありましたら、ご連絡下さい。



素材の 1800 * 900 * t40,または、2000 * 900*t40 の板（受注生産）でも販売しています。

平成 21 年 5 月 7 日

(株)マルダ イ 家具部 Da・Monde 鈴木